

82-0680 Wischermotor aus-, einbauen

Vorausgegangene Arbeiten:
Abdeckung am Lufteintritt ausgebaut (83-040).

Arbeits-Nr. der Arbeitstexte und Arbeitswerte bzw. Standardtexte und Richtzeiten:
82-1400

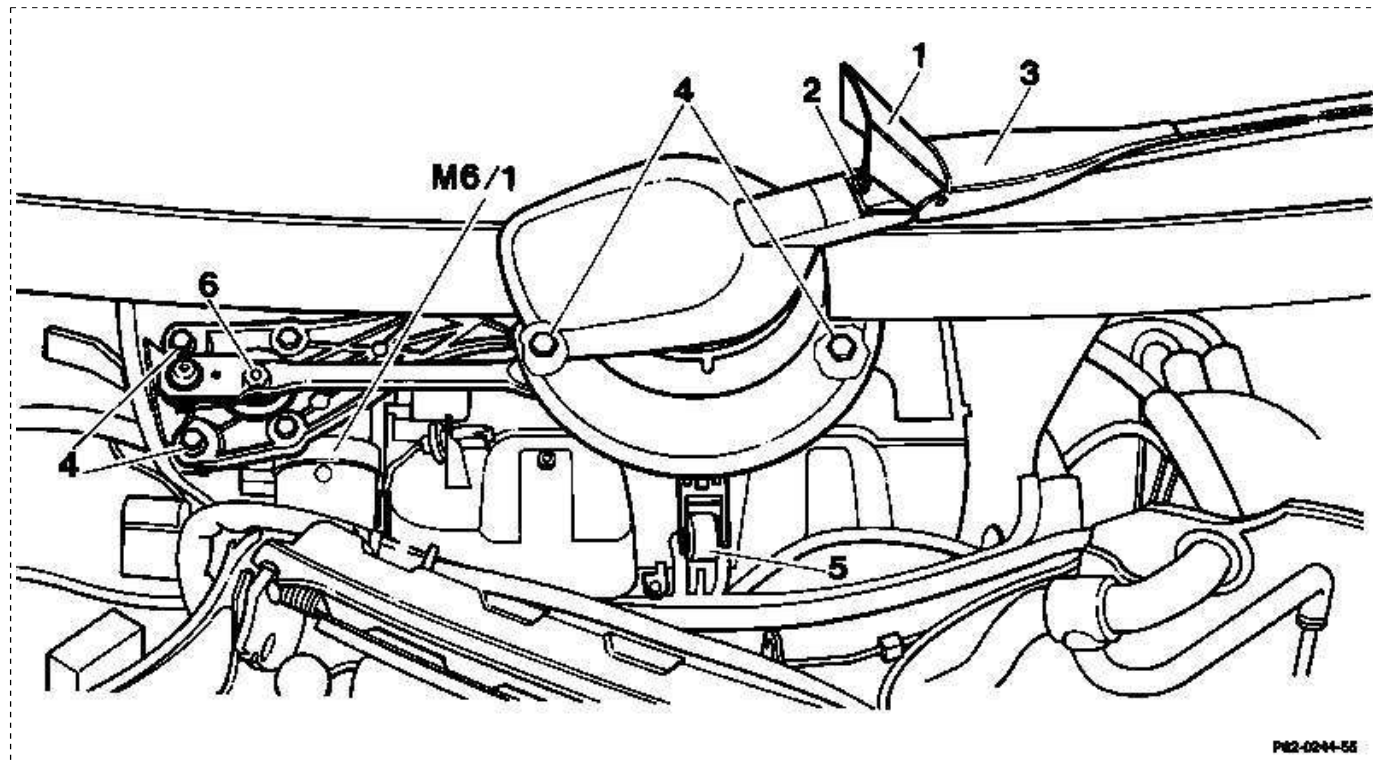

Zündschlüssel abziehen!

Durch Bewegungen am Wischerarm oder Wischergestänge kann ab Zündschlüsselstellung "1" die Parkstellungsautomatik angeregt werden. Ein ungewollter Wischvorgang könnte zu Handverletzungen führen.

Abdeckung (1) am Wischerarm (3).....	öffnen, schließen.
Innensechskantschraube (2).....	aus-, eindrehen.
Wischerarm (3).....	abnehmen, aufsetzen und einstellen (Ziffer 19 und 20).
4 Sechskantmutter (4).....	ab-, anschrauben.
Halteklammer (5).....	abziehen, aufstecken.
Elektrischen Anschluß.....	abziehen, aufstecken.
Wischeranlage.....	herausnehmen, einsetzen.
Sechskantmutter von Wischermotorachse (6).....	ab-, anschrauben, 19 Nm.
Kurbelarm mit Gestänge.....	abdrücken, aufstecken.

Hinweis

Kurbelarm und Schubstange müssen parallel zueinander stehen.

Wischemotor (M6/1)..... ab-, anschrauben, 5 Nm.

Werkzeug zur Selbstanfertigung

Prüflehre

Material: Holz oder Kunststoff

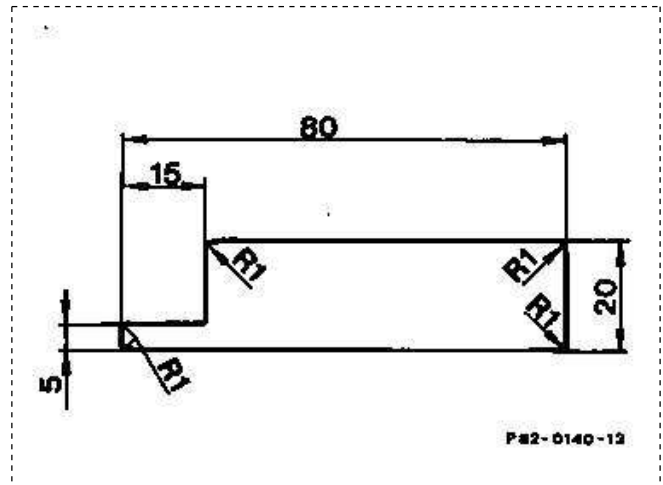

Ausbauen



Zündschlüssel abziehen!

Durch Bewegungen am Wischerarm oder Wischergestänge kann ab Zündschlüsselstellung "1" die Parkstellungsautomatik angeregt werden. Ein ungewollter Wischvorgang könnte zu Handverletzungen führen.

1. Ausführung

- 1 Abdeckplatte öffnen, Innensechskantschraube herausdrehen und herausnehmen. Wischerarm abnehmen.

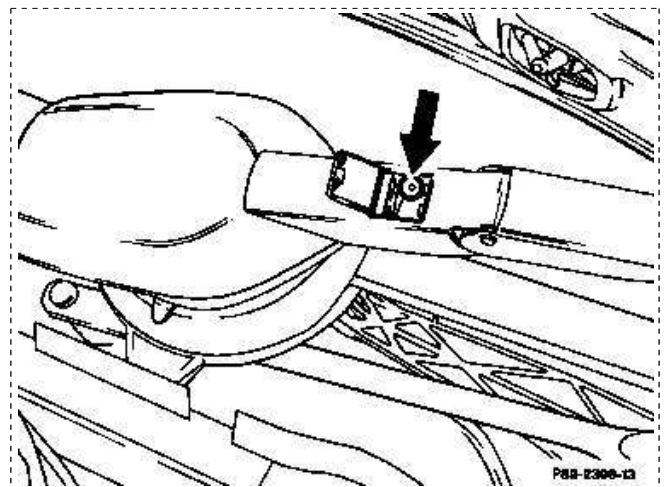

2. Ausführung

- 2 Wischeranlage auf maximal ausgefahrenen Hub bringen.
- 3 Kunststoffabdeckung (Pfeil) nach unten abziehen.
- 4 Innensechskantschraube unterhalb der Kunststoffabdeckung herausdrehen und Wischerarm abziehen.

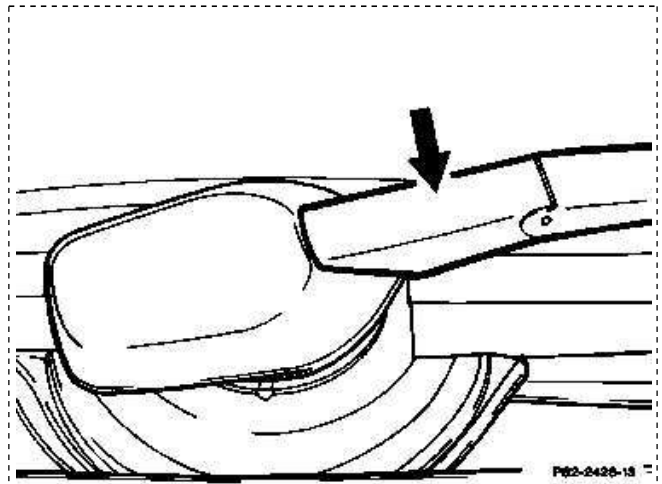

- 5 Sechskantmutter (Pfeile) herausdrehen und Halteklammer (5) abziehen.

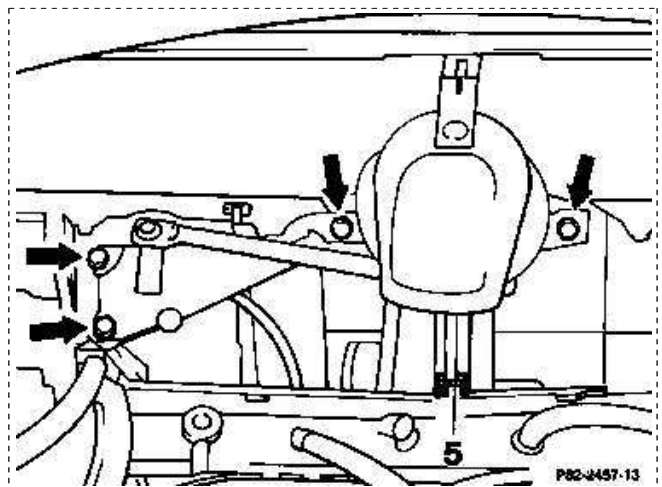

- 6 Wischeranlage herausnehmen.
- 7 Steckkupplung (Pfeil) abziehen.

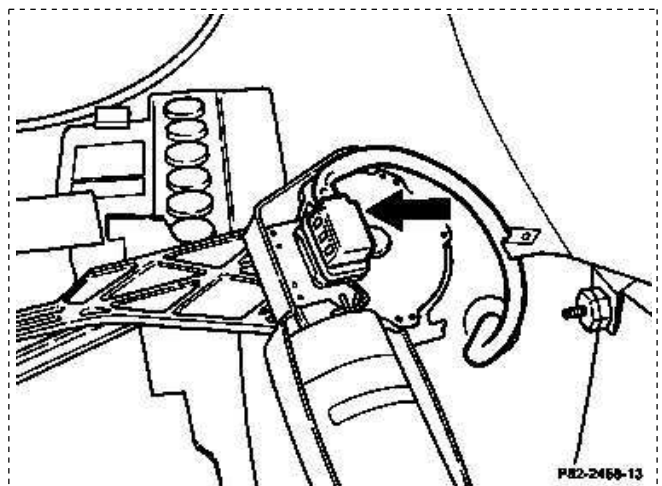

- 8 Sechskantmutter (Pfeil) von der Wischermotorachse abschrauben und Kurbelarm abdrücken.

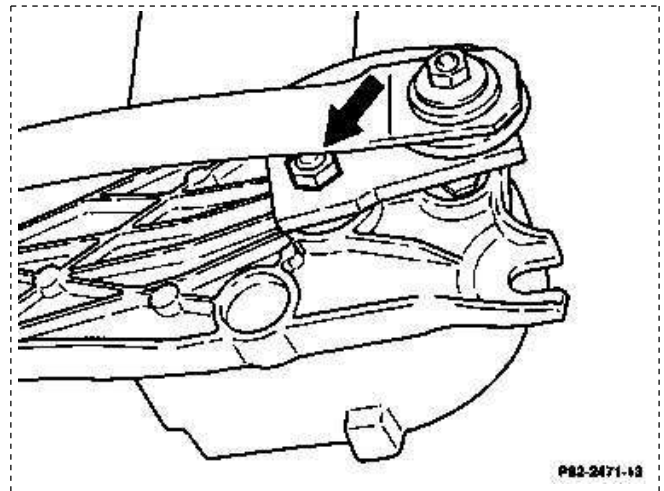

- 9 Sechskantschrauben (Pfeile) des Wischermotors herausdrehen und Wischermotor abnehmen.

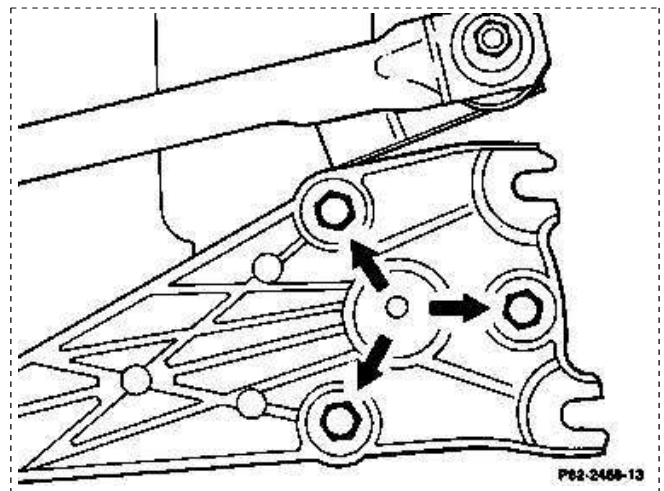

Einbauen

- 10 Sechskantschrauben vom Wischermotor anschrauben, 5 Nm.
- 11 Wischermotor an Leitungssatz anschließen und in Parkstellung laufen lassen.

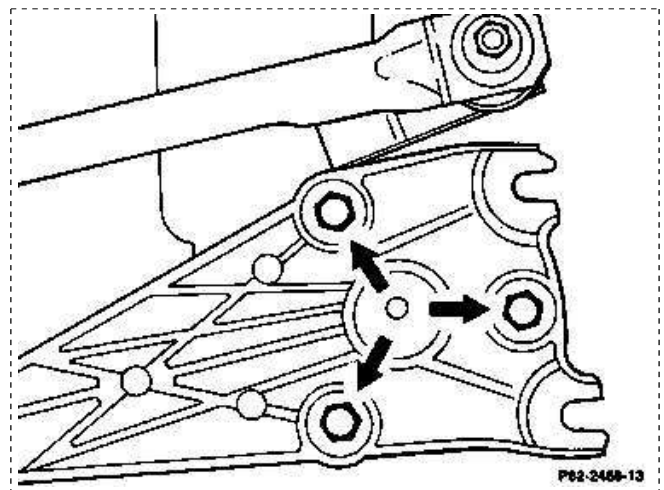

- 12 Kurbelarm auf Wischermotorachse stecken und ausrichten.

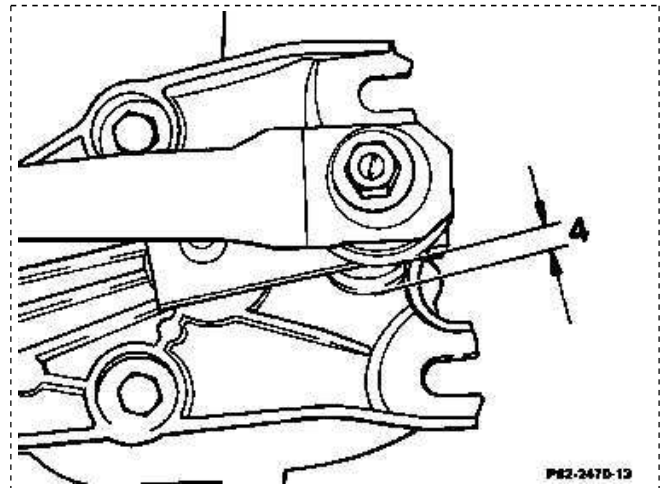

- 13 Sechskantmutter (Pfeil) mit 19 Nm festziehen.

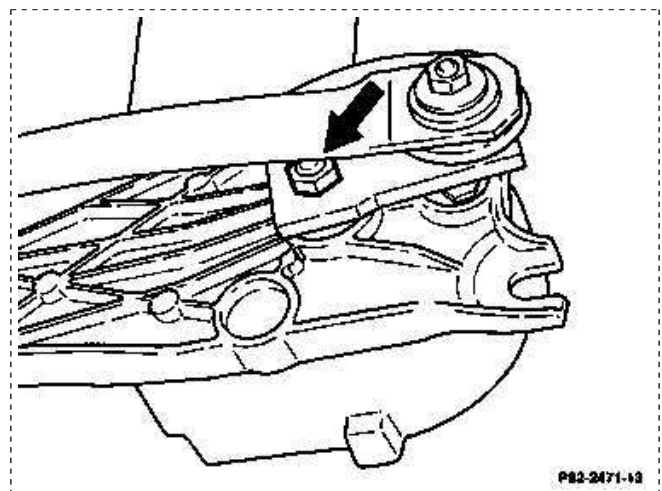

- 14 Wischeranlage einsetzen.

- 15 Sechskantmuttern (Pfeile) anschrauben.

- 16 Halteklammer (5) aufstecken.

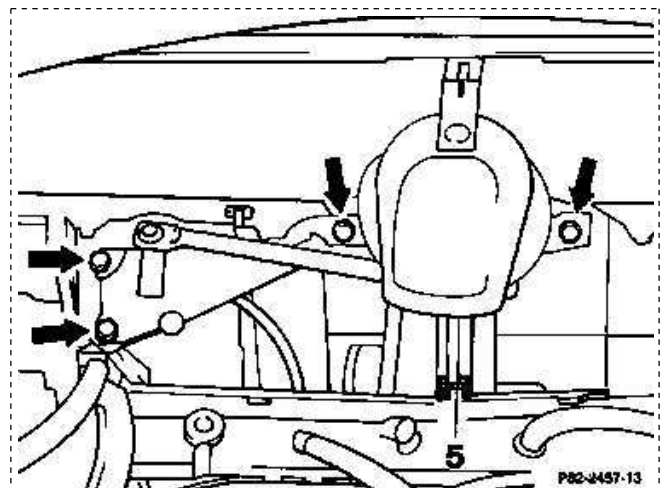

- 17 Wischeranlage so weit nach oben drücken, bis die Prüflöhre eingeführt werden kann (Prüfmaß A). Reicht die Verfahrensmöglichkeit in den Langlöchern nicht aus, sind Unterlegscheiben zwischen den Gummilagern und der Wischeranlage einzubauen.

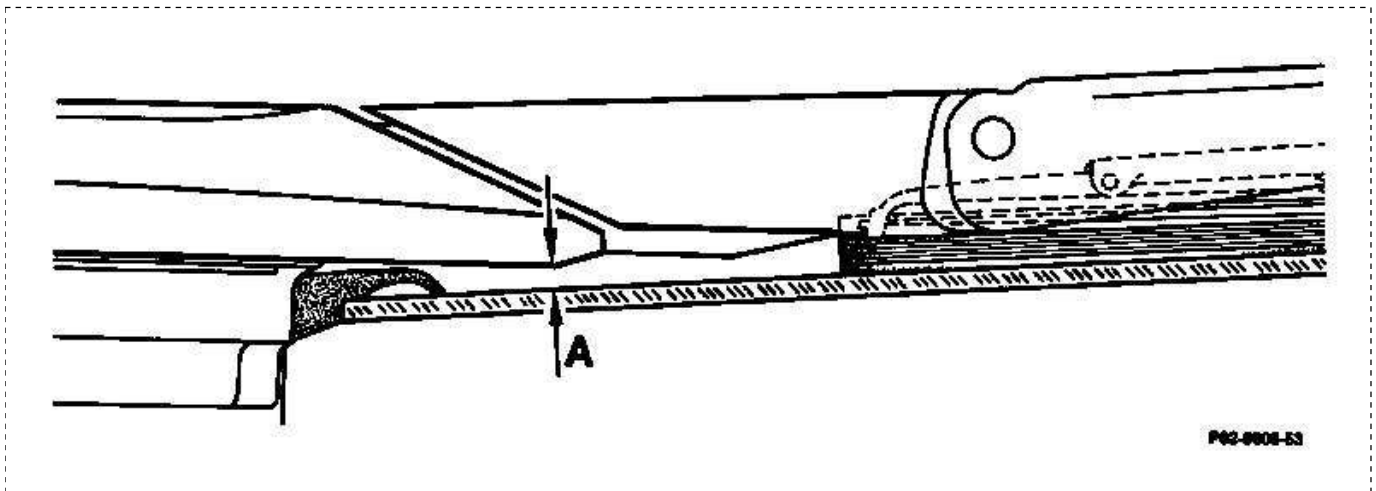

18 Wischerarm einbauen.

19 Wischerarm in Mittelstellung bringen.

20 Prüfmaß "B" mit Prüflöhre messen. Ist der Abstand kleiner als 5 mm, Wischerarmbügel in Richtung Windschutzscheibe biegen, bis die Prüflöhre eingeführt werden kann.

